

# プライベート空間システム 取扱説明書・取付説明書

(株)ジー・スリー

〒537-0012

大阪市東成区大今里1丁目23番13号

TEL 06-4259-2520

FAX 06-6224-7727

改訂⑤2019/02/26

## プライベート空間システム仕様の性能

### 外観・サイズについて

ボードサイズ: 380 mm(厚み 1.5 mm)タイプ(385 mm引出し時)

: 480 mm(厚み 1.5 mm)タイプ(485 mm引出し時)

: 420 mm(厚み 2.0 mm)タイプ(423 mm引出し時)

: 520 mm(厚み 2.0 mm)タイプ(523 mm引出し時)

間柱サイズ: 30 mm幅以上から装着可能(ボードユニット単体)

### 1、外観図

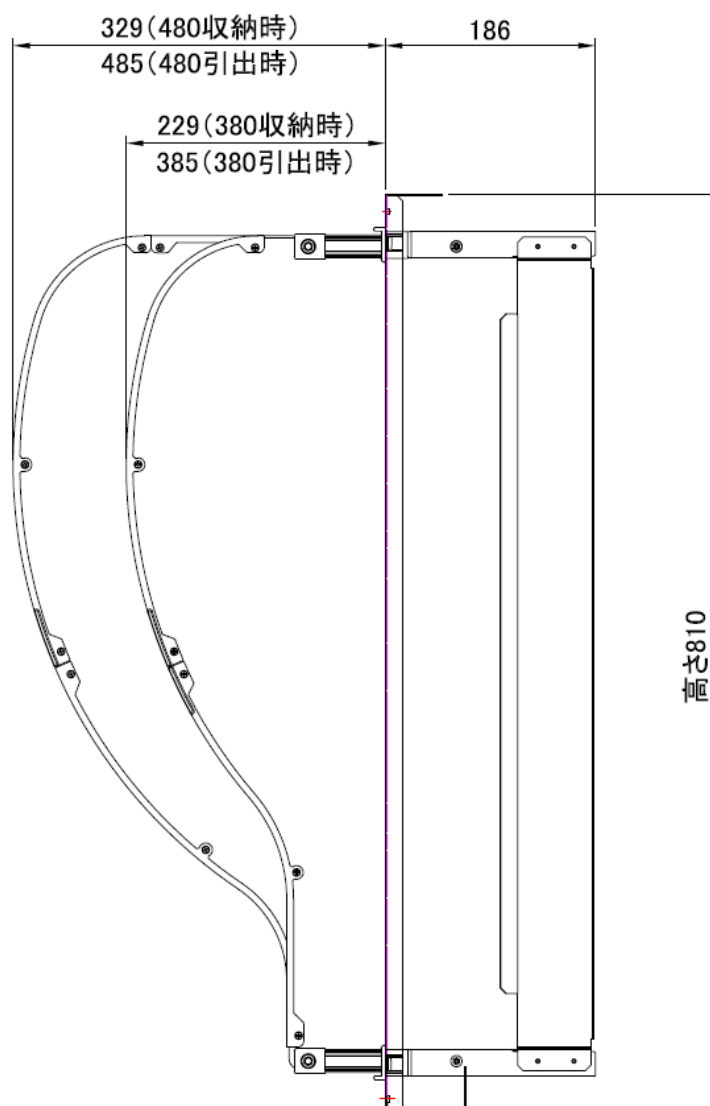

## 2・施工について

### 間柱の取り付け

- ①上下ブラケットを台の左コーナーに当てがい、取り付けネジで固定します。  
注意！各ブラケット台より1mm内側に入る位置で固定してください。
- ②間柱を取り付けます。  
間柱を下ブラケットに挿し込み、上下ブラケットにネジ(トラスM4×6)で固定します。

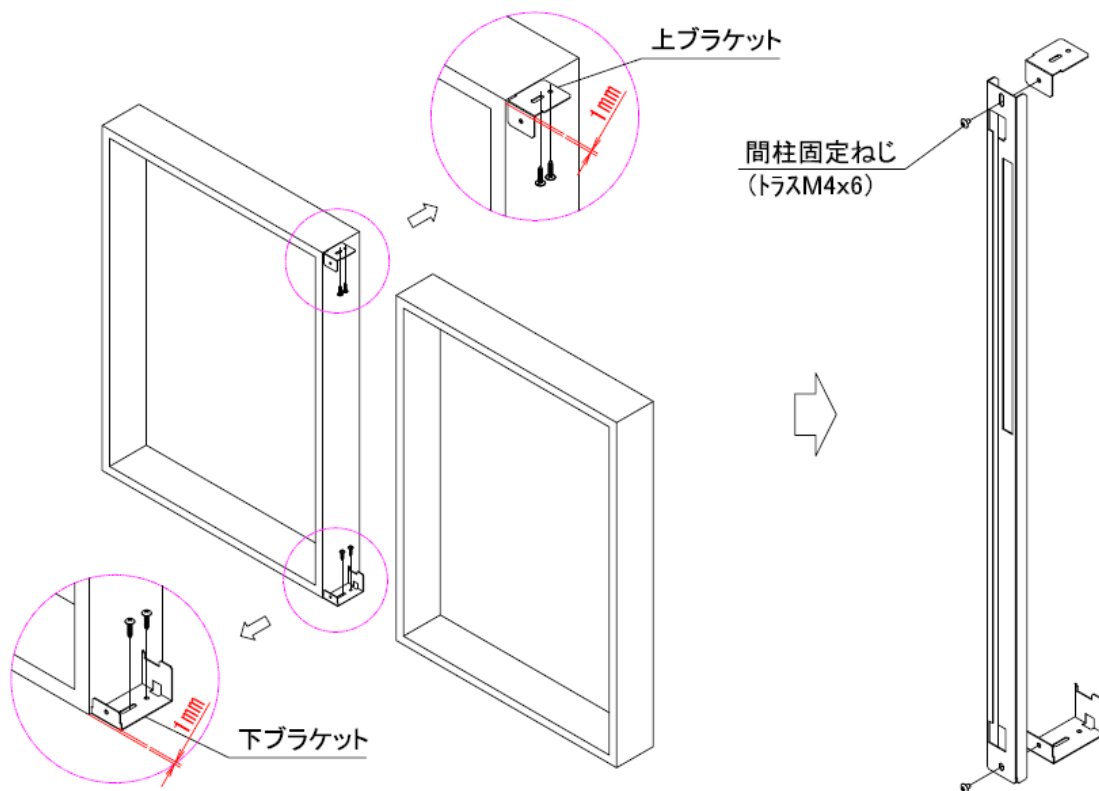

### 3・プライベート空間システム・オプションパーツ取付

プライベート空間システム・オプションパーツはワンタッチ挿入です。(取付ネジ不要)

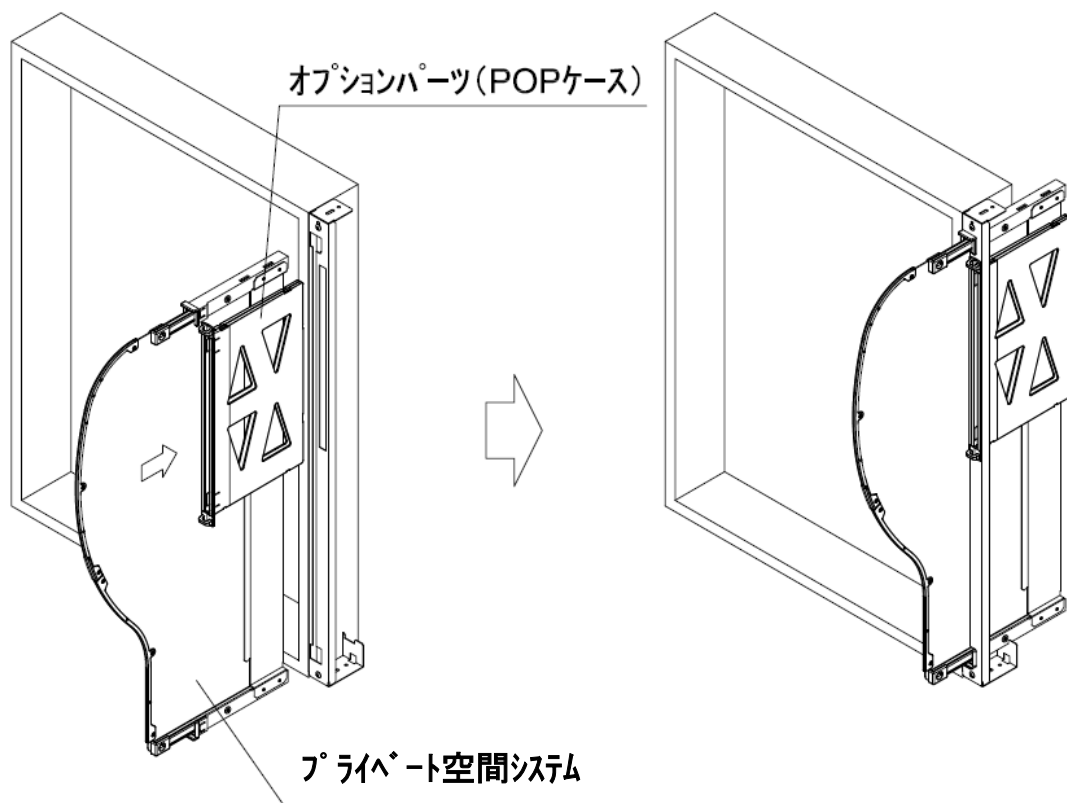

## 4・USB 施工について

(各台渡りハーネスの配線について)

各台渡りハーネスの配線は他の設備に影響の無いように配線処理を行ってください。

⚠ 各台渡りハーネスは島の上部を這わせてください。

⚠ メンテナンス時にケーブルのゆとりが必要です。配線には余裕を設けてください。

⚠ 配線は、「推奨配線」を必ずご確認ください。

### 推奨配線図

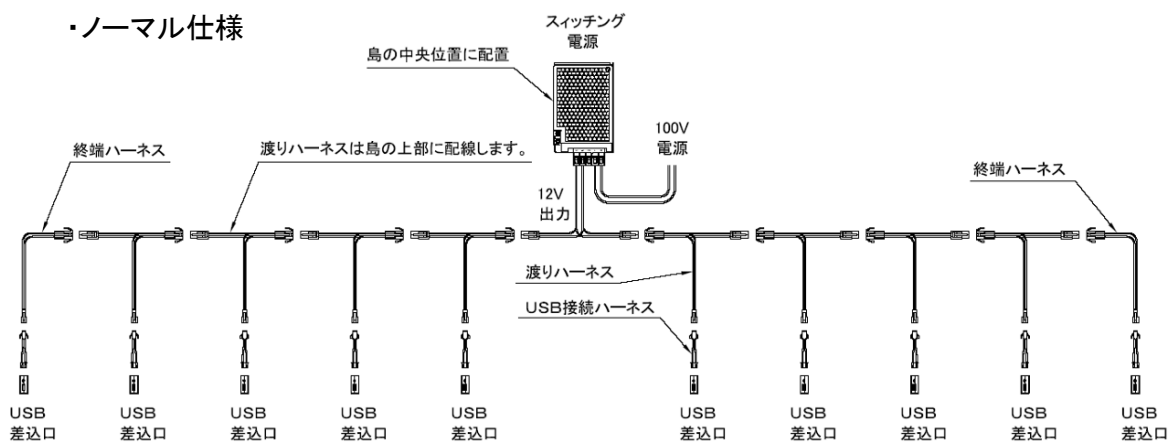

## ・ハイパワー仕様

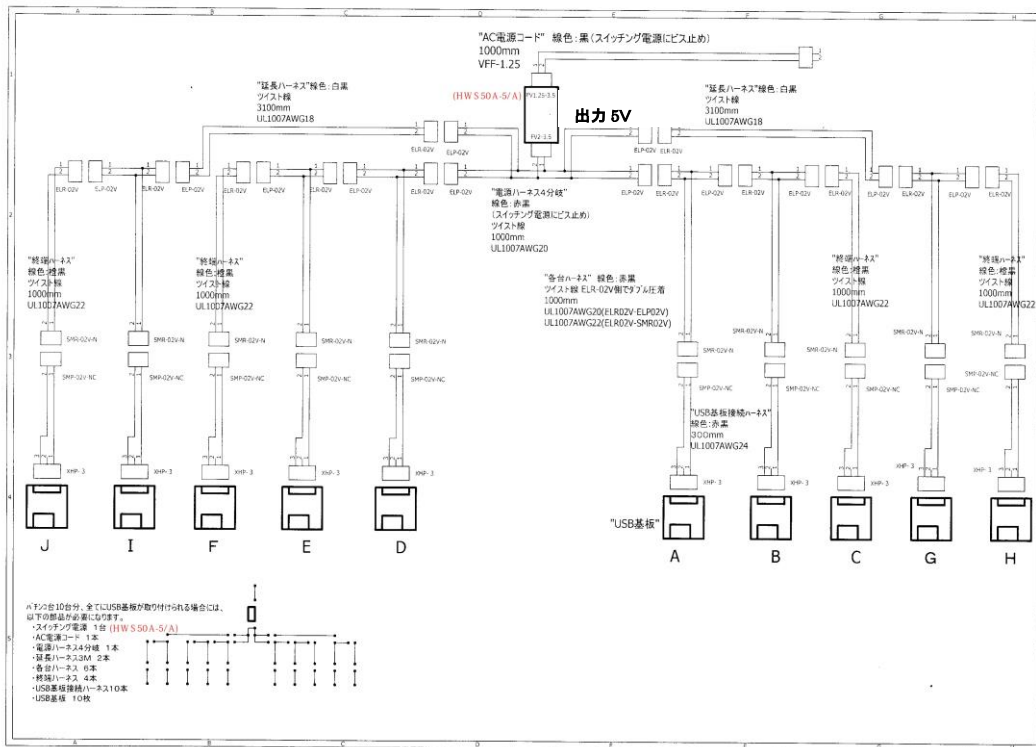

## ・スーパーチャージャー仕様

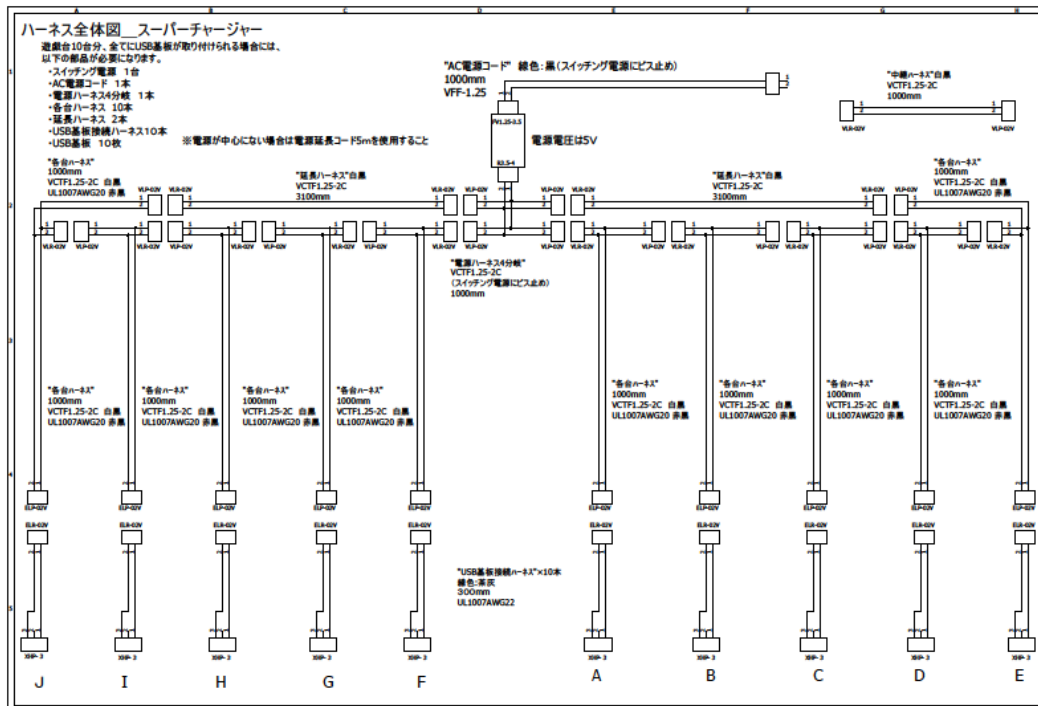

## 本体寸法

### ノーマル/ハイパワー仕様

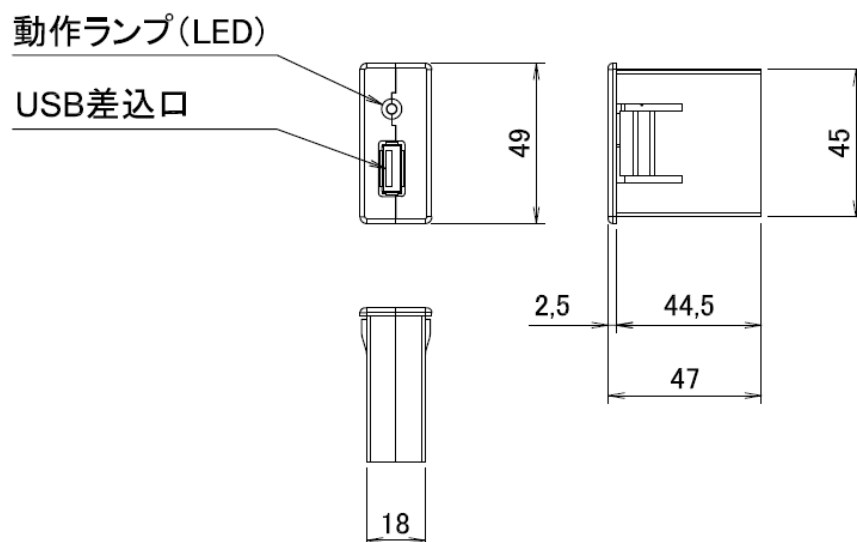

### スーパーチャージャー仕様

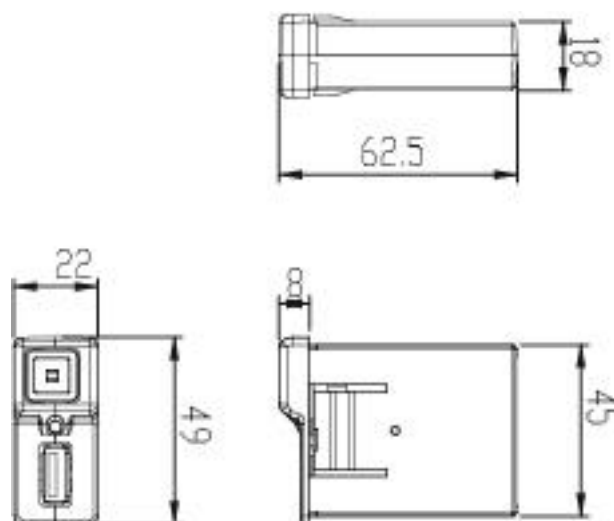

## スイッチング電源

- ・ ノーマル仕様 : HWS50A-12
- ・ ハイパワー仕様 : HWS50A-5
- ・ スーパーチャージャー仕様 : RWS150B-5 ・ HWS100A-5/A

# プライベート空間システム

ワンタッチで簡単に取り付けることができます

間柱を取り付けた後、ユニット部品を後からワンタッチで取り付けることができます。

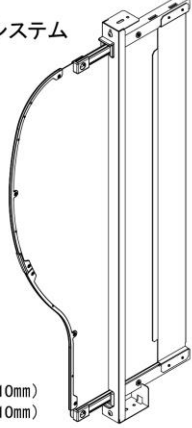
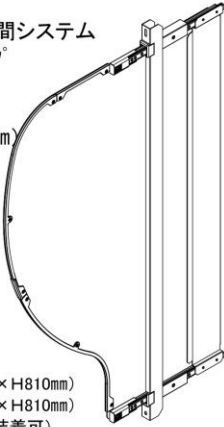
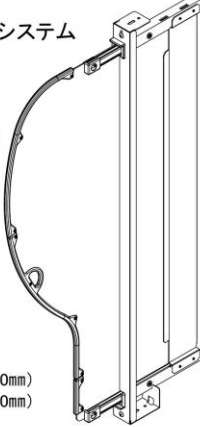
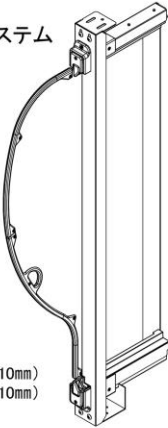
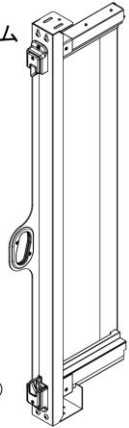
<p>① プライベート空間システム 固定式タイプ GⅢ-K380 GⅢ-K480 (ホート厚み1.5mm)</p>  <p>外観寸法 K-380 (W380mm × H780mm) K-480 (W480mm × H780mm)</p>	<p>② プライベート空間システム 収納式タイプ GⅢ-S380-N GⅢ-S480-N (ホート厚み1.5mm)</p>  <p>外観寸法 S-380 (W385mm × H810mm) S-480 (W485mm × H810mm)</p>
<p>③ プライベート空間システム 収納式スリムタイプ GⅢ-SS380 GⅢ-SS480 (ホート厚み1.5mm)</p>  <p>外観寸法 SS-380 (W380mm × H810mm) SS-480 (W480mm × H810mm) (※20幅間柱から装着可)</p>	<p>④ プライベート空間システム 収納式タイプ GⅢ-S420-N GⅢ-S520-N (ホート厚み2.0mm)</p>  <p>外観寸法 S-420 (W423mm × H810mm) S-520 (W523mm × H810mm)</p>
<p>⑤ プライベート空間システム 2段収納式 GⅢ-WS500 GⅢ-WS600 (ホート厚み2.0mm)</p>  <p>外観寸法 WS-500 (W500mm × H810mm) WS-600 (W600mm × H810mm)</p>	<p>⑥ プライベート空間システム 2段収納式 GⅢ-WS390 (ホート厚み2.0mm)</p>  <p>外観寸法 WS-390 (W390mm × H810mm)</p>



⑦

プライベート空間システム  
3段収納式  
GⅢ-TS570  
(ホート厚み2.0mm)

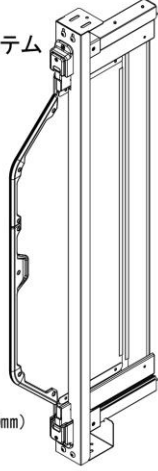

外観寸法  
TS-570(W570mm×H810mm)

⑧

POP A4ケース  
(GⅢ-T01-N)

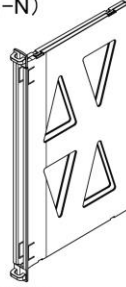

外観寸法  
(345.5mm×200mm×20mm)

⑨

ドリンクホルダー  
(GⅢ-DH01L)  
(GⅢ-DH01R)

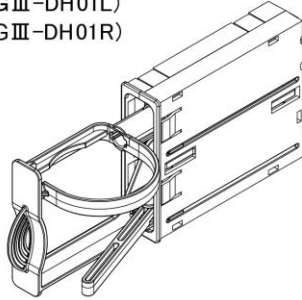

外観寸法  
(高さ:105mm×幅:30mm×奥行:137mm)

⑩

マルチホルダー  
(GⅢ-SDH02L)  
(GⅢ-SDH02R)

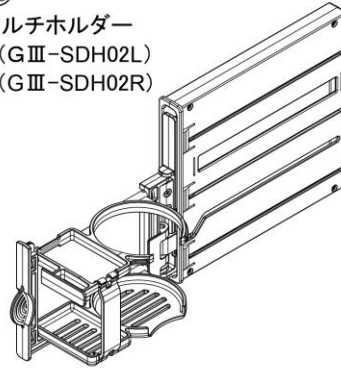

外観寸法  
(高さ:170mm×幅:24mm×奥行:188mm)

⑪

スマホルダー  
(GⅢ-MH03L/R)

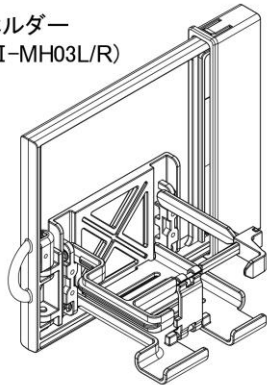

外観寸法  
(高さ:170mm×幅:23mm×奥行:189mm)

⑫

ニューマルチホルダー  
(GⅢ-MH04L/R)

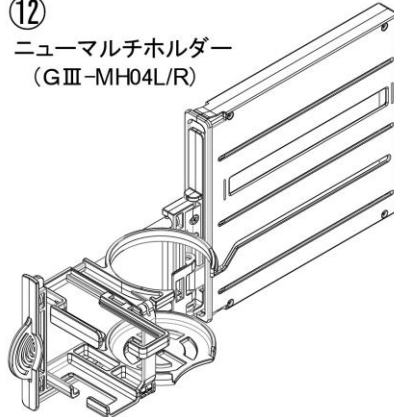

外観寸法  
(高さ:170mm×幅:24mm×奥行:188mm)

⑭

USBチャージャー  
GⅢ-U01-S(スーパーチャージャー仕様)

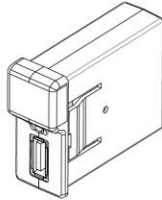

外観寸法  
(49mm × 62.5mm × 22mm)

⑬

USBチャージャー  
GⅢ-U01(標準仕様)  
GⅢ-U01-H(ハイパー仕様)

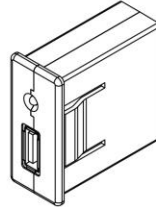

外観寸法  
(47mm × 45mm × 18mm)

⑮

USBチャージャー蛍  
GⅢ-U02(標準仕様)  
GⅢ-U02-H(ハイパー仕様)  
GⅢ-U02-S(スーパーチャージャー仕様)

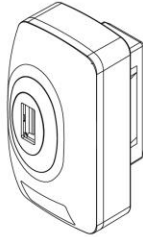

外観寸法  
(70mm × 35mm × 28.5mm)

⑯

呼出付きUSBチャージャー  
GⅢ-U01-SW(標準仕様)  
GⅢ-U01-H-SW(ハイパー仕様)  
GⅢ-U01-S-SW(スーパーチャージャー仕様)

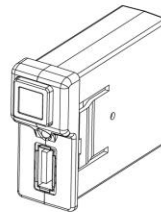

外観寸法  
(49mm × 62.5mm × 22mm)

⑰

USBチャージャー用電源ユニット  
HWS50-12/A(標準仕様)  
HWS50A-5/A(ハイパー仕様)  
RWS150B-5・HWS100A-5/A  
(スーパーチャージャー仕様)

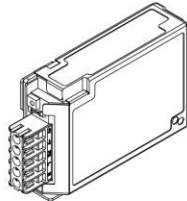

⑱

呼出スイッチ  
GⅢ-SW01

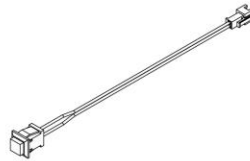

外観寸法  
(14mm × 14mm × コード長さ: 150mm)  
延長コード長さ: 1500mm

## プライベート空間システム(Wボード/Tボード)仕様

### 外観・サイズについて

#### Wボードサイズ

:引出時(最大)502.5 mm

:収納時 181.2 mm

間柱サイズ:37 mm幅から取付可能(オプション装着は40 mm幅から可)

#### Wボード外観図

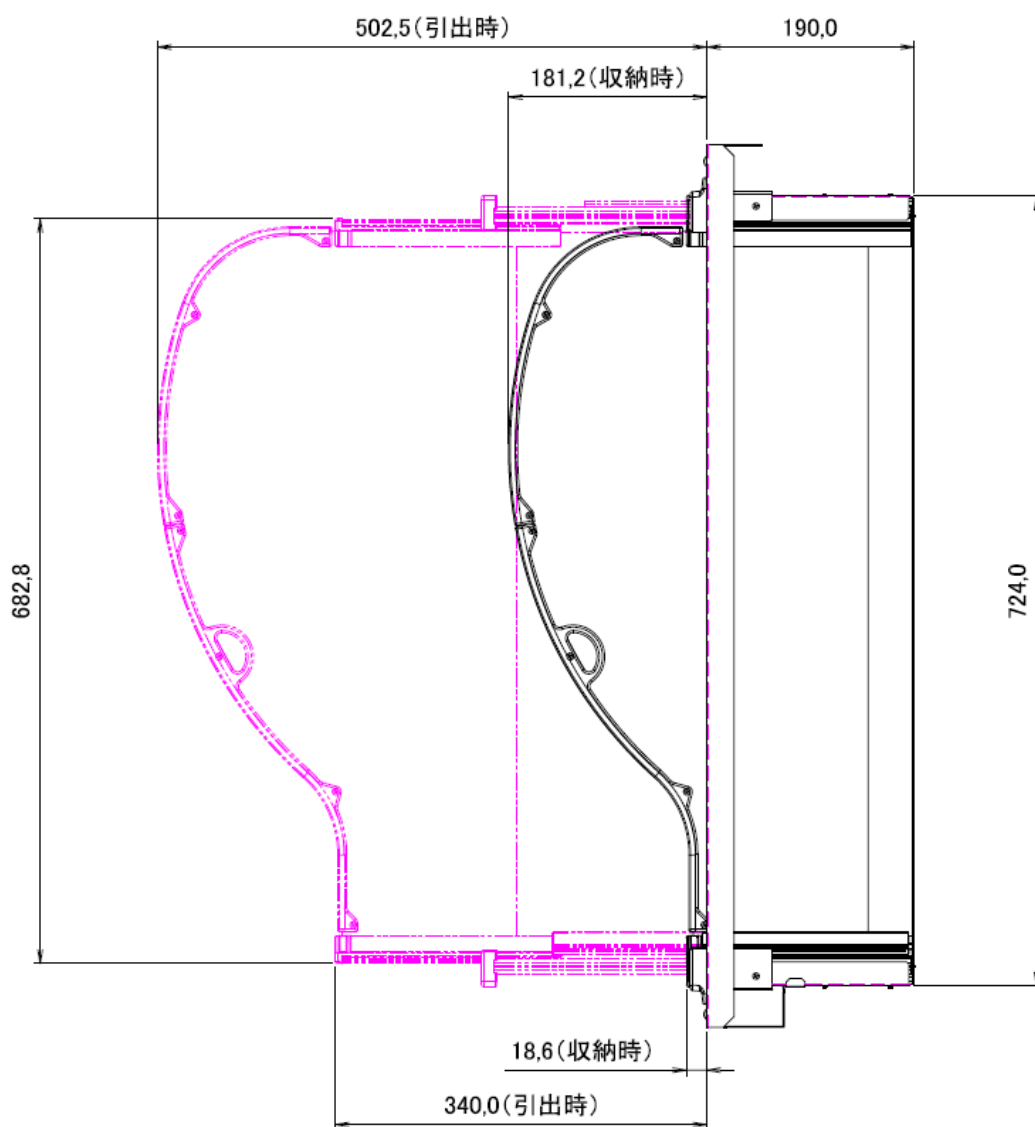

### Tボードサイズ

:引出時(最大)570 mm

:収納時 125 mm

間柱サイズ:40 mm幅から取付可能(オプション装着は55 mm幅から可)

### Tボード外観図

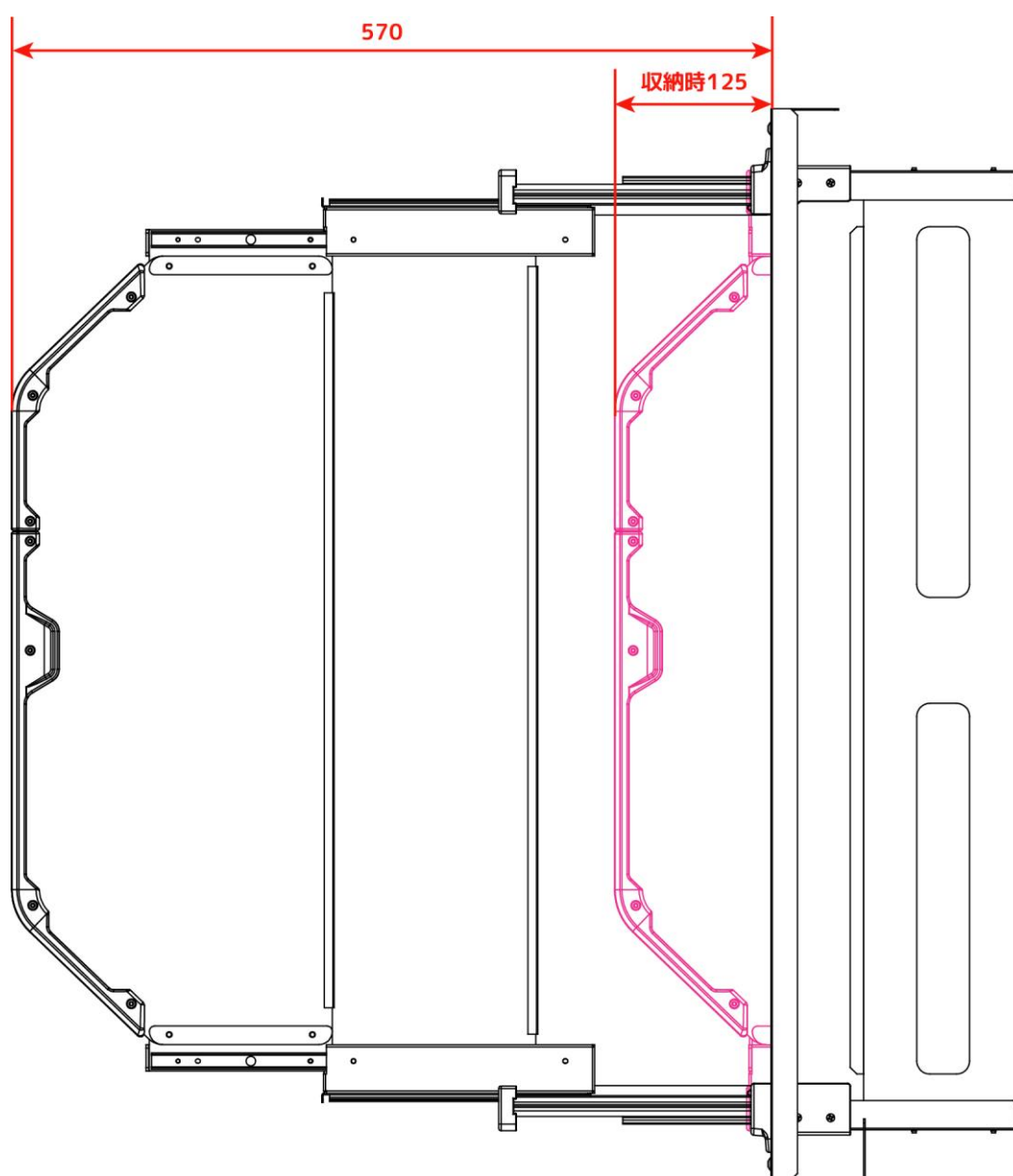

## Wボード&Tボード施工について

- ①間柱取付は上下ブラケットに4ヶ所ネジ(M4x6)止めします。
- ②ユニットを挿入して皿小ネジ(M4x10)上下で2ヶ所を止めます。

(挿入はボードを引出状態で行ってください)

